

MIBB

LETTINO (E)

Seguir las normas EN 716 1995 / Conforme au norme EN 716 1995
 Conforme alla norma EN 716 1995 / Conforms to standard EN 716 1995

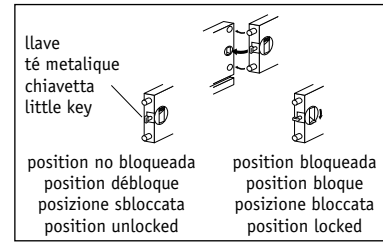
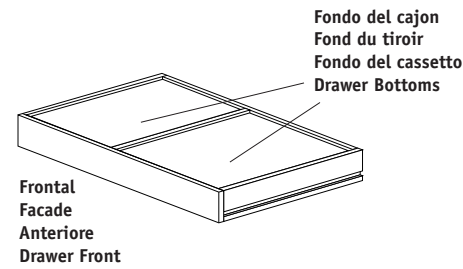
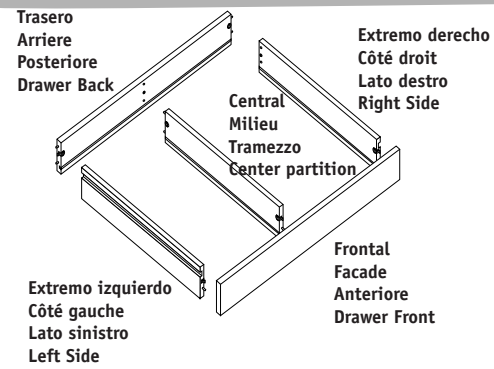

7: Montaje del cajon

Empezar a montar la parte posterior y el lado izquierdo (por ejemplo) introduciendo los pivotes de madera y la t  metalica en los agujeros correspondientes, una vez este el bloque metalico en su posicion, hacer girar el eje un cuarto de vuelta, efectuar la misma operacion para el montaje de la parte central y del lado derecho del cajon. A continuacion introducir las dos bases en las ranuras, para terminar montar el frontal del cajon.

Una vez terminado el montaje, colocar el cajon debajo de la cuna.

7: Montaggio del cassetto

Iniziare il montaggio inserendo i pemi e le chiavette dei lati destro e sinistro e del tramezzo nei relativi fori del retro (vedi figura). Abbassare quindi le levette metalliche in modo da bloccare i pannelli tra loro. Successivamente infilare nelle scanalature i pannelli di fondo (vedi figura). Applicare infine la parte anteriore del cassetto allo stesso modo della parte posteriore.

Una volta terminato il montaggio, inserire il cassetto nella culla.

7: Montage du tiroir

Commencer par assembler l'arri re du tiroir et le c t  gauche (par exemple) en introduisant les tourillons en bois et le t  m talique dans les trous correspondant, puis faire pivoter   fond d'un quart de tour le taquet m talique dans son logement. C'est assembl ! Continuer de la m me fa on pour le milieu et le c t  droit du tiroir. Introduire   ce moment les 2 fonds en isorel dans les rainures des 3 c tes. Finir le montage avec la facade avant.

Une fois que l'assemblage est termin , ins rez le tiroir sous le lit.

7: Drawer assembly

Start drawer assembly by inserting the pins and keys on the RH and LH sides and in the center partition into the matching holes in the drawer back (see figure). Push the key tags down to lock the panels together. Slide the bottom panels into the grooves (see figure).

Then fit the drawer front in the same way as the drawer back.

Once assembly has been completed, insert the drawer into the crib.

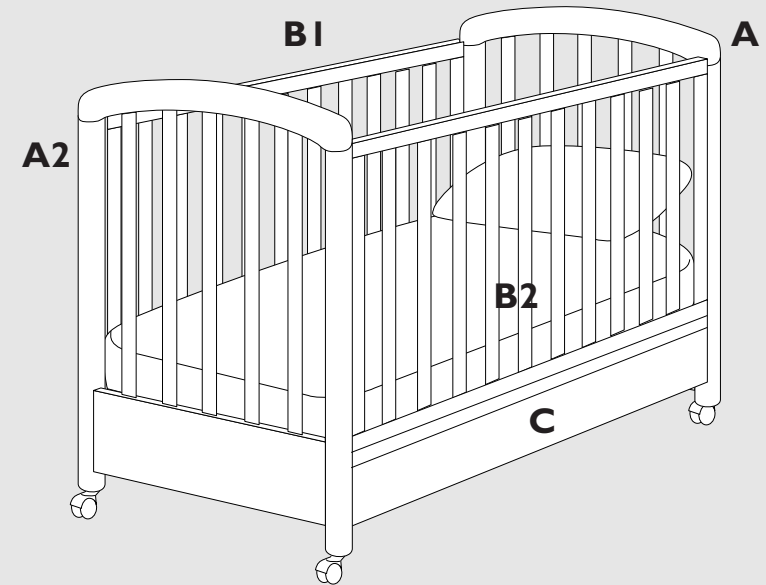

Este articulo ha sido fabricado totalmente en Italia.
 Cet article est enti rement produit en Italie.
 Questo articolo   stato fabbricato interamente in Italia.
 This article has been manufactured entirely in Italy.

IMPORTANTE:

- LEER ATENTAMENTE EL MODO DE EMPLEO Y GUARDAR ESTE FOLLETO PARA UNA FUTURA UTILIZACION.
- SE RECOMIENDA GUARDAR LAS LLAVE EXAGONALES Y ESTAS INSTRUCCIONES EN LUGAR SEGURO.

IMPORTANT:

- LISEZ ATTENTIVEMENT LE MODE D'EMPLOI ET GARDEZ CETTE FEUILLE POUR UN EMPLOI FUTUR.
- IL EST RECOMANDE DE GUARDAER LES CLES A SECTION EXAGONAL ET CE MODE D'EMPLOI DANS UN ENDROIT SUR.

IMPORTANTE:

- LEGGERE ATTENTAMENTE QUESTO FOGGIO ISTRUZIONI E CONSERVARLO PER UN UTILIZZO FUTURO.
- SI RACCOMANDA DI CONSERVARE LA CHIAVE ESAGONALE E QUESTO FOGGIO D'ISTRUZIONE PER UN UTILIZZO FUTURO.

IMPORTANT:

- READ THIS INSTRUCTION SHEET CAREFULLY AND KEEP IT FOR FUTURE REFERENCE.
- YOU ARE ADVISED TO KEEP THE ALLEN WRENCH AND THIS INSTRUCTION SHEET FOR FUTURE REFERENCE.

Limpezia y mantenimiento

Las posibles manchas pueden eliminarse con un pa o h medo. Si se utilizan de vez en cuando productos espec ficos para muebles, podran mantener la cuna en perfecto estado. La limpieza con productos para muebles en las gu as de los cabezales, permiten un movimiento mas fluido de las barandas.

Para la seguridad es necesario acordarse...

Comprobar periodicamente que los tornillos esten bien apretados. Un tornillo flojo puede da ar al ni o, hasta el punto de engancharse con su ropa y con riesgo de estrangulamiento. En el interior de la cuna no pegar ningun juguete ni decoraci n que pueda permitir al ni o de subirse y caerse fuera de la cuna. La seguridad de la cuna disminuye cuando se utiliza telas y ropas inflamables. Cuando el ni o esta solo, la baranda debe estar en la posicion mas elevada. La cuna no debe ser utilizada, si alguna de sus partes faltan o estan da adas. Es preferible que el montaje se efectue por dos personas (siguiendo atentamente las instrucciones de este folleto) en la habitaci n donde se utilizara en un futuro. Retirar con cuidado el embalaje de proteccione ir con cuidado de no extraviar las piezas mas peque as. Comprobar las piezas proporcionadas con las de la lista de elementos.

Herramientas necesarias

Un martillo y un taco de madera, o bien, cualquier cosa parecida. Ver la fig.5.

Atencion: considerar el riesgo que representa las estufas y algunas fuentes de calor con derivados del gas. Para esta cuna debe utilizarse un colchon de 120x60 cm.

Se aconseja la utilizacion de esta cuna hasta la edad de cuarto a os.

Nettoyage et entretien

D' ventuelles taches peuvent  tre  limin es avec un chiffon humide. En employant de temps en temps des produits sp cifiques pour les meubles vous pourrez maintenir le lit dans des conditions parfaites. Quelques pulvrisations d'un produit pour meubles dans les coulisseaux des t tes de lit permettront un mouvement plus fluide des c tes mobiles.

Pour la s rete, il faut se rappeler...

Contr lez p riodiquement que toutes les vis soient bien serr es. Une vis desserr e pourrait blesser l'enfant et les colliers pouvaient s'y accrocher; avec des risques d' tranglement.   l'int rieur du lit ne fixez aucun jouet ni d coration qui puisse permettre   l'enfant de grimper et de tomber hors du lit. La s ret  du lit peut diminuer en cas d'emploi de toiles ou de couvertures inflammables. Il ne faut pas employer le lit si certaines de ses parties manquent ou sont endommag es. Il est pr f rable que l'assemblage soit effectu  par deux personnes (en suivant attentivement les instructions dans cette feuille) dans la chambre o  il sera utilis  par l'avenir. Enlevez avec prudence les emballages de protection et faites attention   ne pas perdre les pi ces les plus petites. Confrontez les pi ces qui vous ont  t  fournies avec celles de la liste des  l ments.

Outils n cessaires

Un tournevis cruciforme; un marteau et un morceau de bois (ou quelque chose pareille, voyez la phase 5).

Attention: consid rez le risque repr sent  par la proximit  de flammes libres et d'autres sources de chaleur  lev  de nature ou d rivant de la combustion de gaz, etc. Ce lit doit  tre  quip  d'un matelas 120x60 cm. Plage d' ge conseill e pour l'utilisation de ce lit jusqu'  4 ans.

Pulizia e manutenzione

Eventuali macchie possono essere eliminate con un panno morbido inumidito. Un utilizzo periodico di prodotti specifici per legno manterr  il lettino perfetto nel tempo. Spruzzare periodicamente del prodotto specifico nelle guide di scivolamento delle sponde, per mantenerne il movimento sempre fluido.

Per la sicurezza si raccomanda...

Controllare periodicamente che tutte le viti siano ben serrate. Una vite allentata potrebbe fornire un aggancio per eventuali collanine o lacci che potrebbero essere causa di strangolamento del bambino. Non inserire nel lettino oggetti che potrebbero fornire al bambino un punto d'appoggio per scavalcare le sponde e cadere fuori dal lettino. La sicurezza del lettino potrebbe essere compromessa dall'utilizzo di coperte infiammabili. Non utilizzare il lettino se qualche elemento   mancante o danneggiato.

  preferibile che il montaggio sia eseguito da due persone (seguendo attentamente questo foglio istruzioni) nella stanza dove il lettino verr  collocato. Estrarre con cautela gli elementi dagli imballaggi, facendo attenzione a non perdere i pezzi pi  piccoli. Confrontare i componenti forniti con quantit  e descrizione di quelli elencati nella lista.

Attrezzi necessari

Un cacciavite a croce, un martello ed un pezzo di legno o qualcosa di simile (come illustrato nella fase 5).

ATTENZIONE: considerare il rischio rappresentato dalla vicinanza del lettino a fiamme libere o altre fonti di calore (di natura elettrica, a gas ecc.). Questo letto prevede l'applicazione di un materasso 120x60 cm. Si consiglia l'utilizzo di questo letto fino all'et  di 4 anni.

Cleaning and maintenance

Marks can be removed with a soft, damp cloth. Periodic cleaning with special products for wood will keep the crib in perfect condition. Periodically spray the side runners with a special product to ensure smooth sliding of the drop-sides.

The following safety precautions should be followed...

Periodically check that all screws are securely tightened. Loose neckbands or laces could catch on loose screws and cause strangulation. Do not place anything in the crib that the child could stand on to climb over the sides and fall out of the crib. The use of flammable bedding could make the crib unsafe. Do not use the crib if any of its component parts are missing or damaged. It is preferable for assembly to be carried out by two people (carefully following this instruction sheet) in the room where the crib will be located. Carefully remove all components from their packaging, taking care not to lose smaller parts. Check the parts supplied against the quantities and descriptions indicated in the parts list.

Tools required

A cross-head screwdriver; a hammer and a piece of wood or something similar (as illustrated in step 5).
WARNING: bear in mind that it is dangerous to place the crib close to naked lights or other heating appliances (electric, gas, etc...). This crib is designed for use with a 120x60 mattress. This crib is suitable for children up to the age of 4 years.

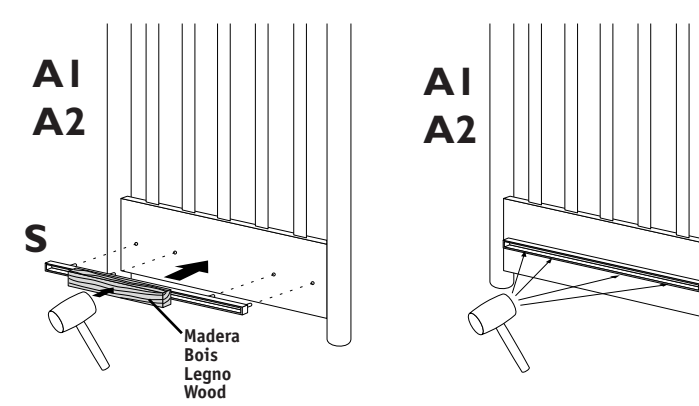
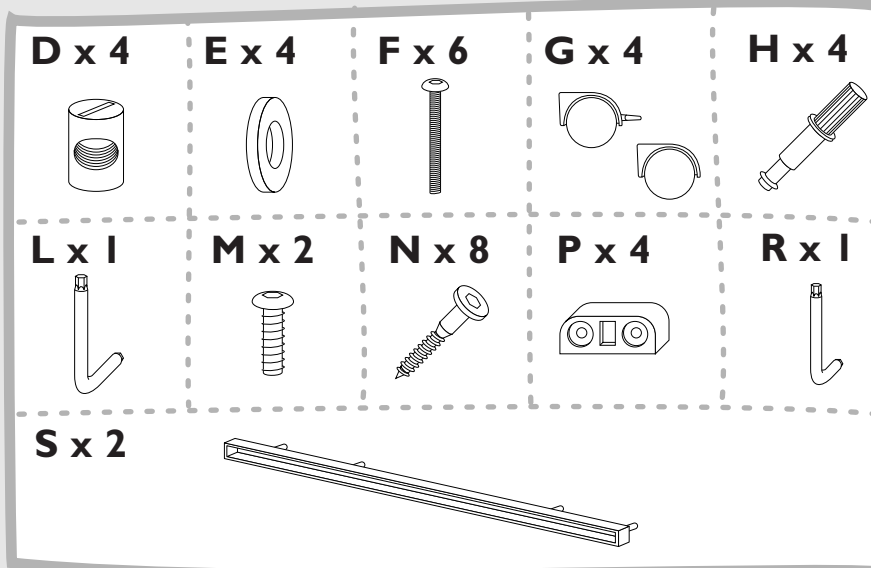

- 1: Colocar la guia del cajon
- 1: Application des glissieres pour tiroir
- 1: Applicazione delle guide cassetto
- 1: Application of drawer glides

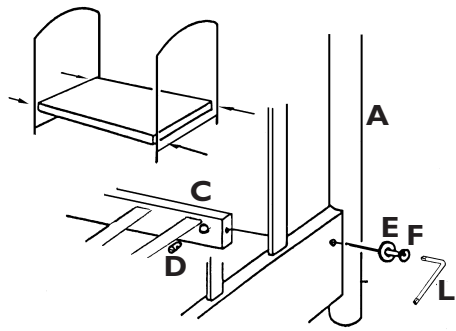

1: Colocacion del somier

POSICION BAJA

Colocar los barilletes en los agujeros del somier y enroscarlos con los cuatro tornillos de cabeza exagonal sin apretarlos. La distancia de la superficie del colchon hasta la parte superior de la cuna debe ser como minimo de 50 cm en la posicion mas baja del somier.

POSICION ALTA

Fijar los 4 soportes de plastico en el interior de cada cabezal de la cuna, con los tornillos (N) utilizando la llave exagonal (R). A continuacion colocar el somier en frente del soporte y atomillar (F) sin apretar demasiado, seguir el montaje del somier con los 4 soportes. La distancia de la superficie del colchon hasta la parte superior de la cuna debe de ser como minimo de 20 cm en la posicion mas alta del somier.

1: Insertion du sommier

POSITION BASSE

Enfilez les barillets (D) dans les trous du sommier (C) et fixez celui-ci avec les quatre vis à tête hexagonale (F) sans les serrer à ce moment. La distance de la surface du matelas jusqu'à la partie supérieure du lit doit être d'au moins 50 cm dans la position la plus basse du sommier.

POSITION HAUTE

Fixer les 4 supports plastique sur l'intérieur de chaque pied de lit à l'aide des vis (N) en utilisant la clé hexagonale (R). Ensuite positionner le sommier en face d'un support, puis introduire la vis (F) et visser sans trop serrer à ce moment, puis continuer l'assemblage du sommier aux 4 supports. La distance de la surface du matelas jusqu'à la partie supérieure du lit doit être d'au moins de 20 cm dans la position la plus haute du sommier.

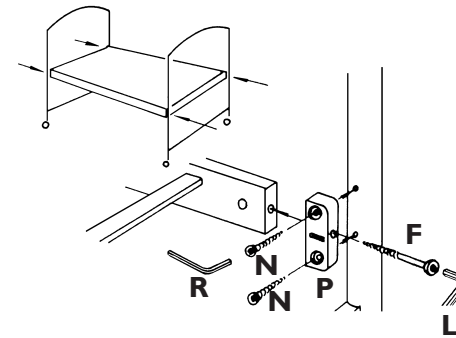

1: Collocazione della rete

POSIZIONE BASSA

Infilare i barilotti (D) nei fori della rete (C) e fissarli con le 4 viti esagonali (F) senza serrarle completamente. La distanza tra la superficie del materasso e la parte superiore del lettino deve essere almeno 50 cm nella posizione più bassa della rete.

POSIZIONE ALTA

Fissare i 4 supporti plastici all'interno di ciascuna testiera con le viti (N) utilizzando la chiave (R). Successivamente posizionare la rete di fronte al supporto e inserire la vite (F) senza stringere completamente. Ripetere l'operazione sugli altri 3 supporti. La distanza tra la superficie del materasso e la parte superiore del lettino deve essere almeno 20 cm nella posizione più alta della rete.

1: Spring frame positions

LOW POSITION

Insert the cylindrical fasteners (D) into the holes in the spring frame (C) and secure them with the 4 Allen-head bolts (F) without fully tightening. The distance between the surface of the mattress and the top of the crib must be at least 50 cm when the spring frame is in its lowest position.

HIGH POSITION

Fit the 4 plastic supports inside the headboard and the footboard with the bolts (N), using the Allen wrench (R). Then position the spring frame against the support and insert the screw (F) without fully tightening. Repeat this operation for the other 3 supports. The distance between the surface of the mattress and the top of the crib must be at least 20 cm when the spring frame is in its highest position.

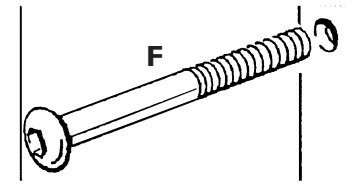

4: Sujeccion de las barandas

Alinear los agujeros de los extremos de la baranda, con los agujeros correspondientes de los cabezales. Introducir los tornillos de cabeza exagonal (F) en los agujeros del interior de la baranda fija hasta que enroscuen en los cabezales de la cuna, apretar todos los tornillos (F) con la llave exagonal (L). Si su cuna tiene dos baranda regulable: una ó bien las dos pueden fijarse.

4: Blocage des côtes

Alignez les trous des extrémités du côté avec les trous correspondants de la tête du lit. Insérez chaque vis de tête hexagonale (F) dans les trous à l'intérieur du côté fixe jusqu'à ce qu'elles soient logées dans chaque douille positionnée dans la tête de pied. Serrez toutes les vis (F) de façon sûre avec la clé à section hexagonale fournie (L). Votre lit a deux côtés réglables: l'un des deux ou bien tous les deux peuvent être fixés.

4: Fissaggio della sponda

Allineare i fori sui lati della sponda con i relativi fori all'interno delle testiere. Avvitare le viti a brugola (F) nei fori dall'interno della sponda fino ad inserirle nei relativi fori delle testiere. Serrarle con l'apposita chiave esagonale (L). Serrarle fortemente per evitare un allentamento; verificare periodicamente il serraggio corretto.

4: Securing the sides

Align the holes in the edges of the side with the matching holes in the headboard and footboard. Screw the Allen screws (F) through the holes in the side and into the matching holes in the headboard and footboard. Tighten using the Allen wrench supplied (L). Tighten the screws securely to prevent them working loose; periodically check them for tightness.

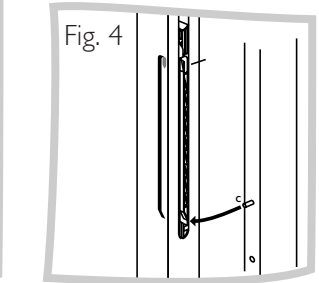
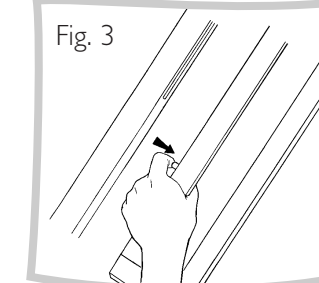
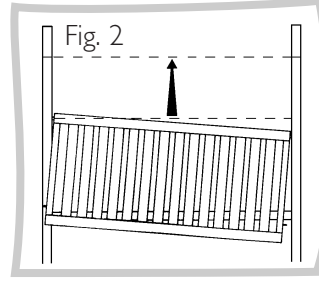
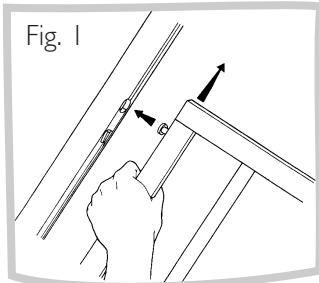

2: Montaje de la baranda

Insertar el boton de la baranda deslizante en el agujero en el montante de los cabezales (fig. 1). Deslizandola hacia arriba unos 13 cm repetir la operación en la baranda opuesta. Asegurarse que la baranda deslizante, este paralela a los cabezales de la cuna (fig. 2). Apretar los anclajes inferiores de los lados de la baranda. Ajustando esta y alineandola entre los cabezales (fig. 3). Mover la baranda hasta que los dos anclajes sigan el surco (fig. 4) marcando las posiciones.

IMPORTANTE: una vez colocadas las barandas terminar de apretar los tornillos (F) del somier.

2: Insertion des côtes

Insérez le bouton sur le côté coulissant dans le trou sur le montant de tête et du pied (fig. 1). Faites-le glisser en haut sur 13 cm environ. Répétez l'opération du côté opposé. Assurez-vous que le côté coulissant soit parallèle aux têtes de lit (fig. 2). Tenez poussés les épingles inférieures sur les côtés du côté réglable et alignez-le entre la tête et le pied (fig. 3). Bougez le côté réglable jusqu'à ce que les deux épingles suivent la rainure (fig. 4) et fermez dans les positions.

IMPORTANT: une fois les côtés insérés, finir de serrer les vis (F) du sommier.

2: Inserimento delle sponde

Inserire lo scorrevole delle sponde nel relativo foro nella guida della testiera (fig. 1). Sollevare di circa 13 cm. Ripetere l'operazione sull'altro lato della sponda. Assicurarsi che le sponde siano parallele alle testiere (fig. 2). Tenere premuti entrambi i perni a molla sui lati della sponda (fig. 3) ed allinearla tra testiera e pediera; muovere la sponda fino a quando entrambi i perni sono entrati nelle guide. Sollevare la sponda in modo che i perni seguano la guida (fig. 4) e si collochino nella posizione corretta.

IMPORTANTE: Una volta applicate le sponde, serrare completamente le viti (F) della rete.

2: Inserting the sides

Insert stud on the edge of the side into the corresponding hole in the headboard/footboard guide (fig. 1). Slide up by about 13 cm. Repeat this operation for the other side. Make sure that the sides are parallel to the headboard/footboard (fig. 2). Press and hold in both spring pins in the edges of the side (fig. 3) and align the side between the headboard and footboard; jiggle the side until both spring pins have slotted into the guides. Lift the side so that the pins run along the guide (fig. 4) and locate in the correct position.

IMPORTANT: Once the sides have been fitted, fully tighten the spring frame screws (F).

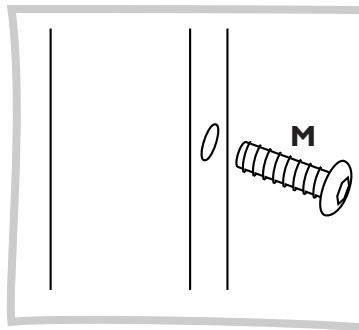

5: Baranda movil

Insertar los tornillos (M) en los agujeros de la baranda deslizante con la llave (L) y atomillarlos bien para evitar que se aflojen. Controlarlos periodicamente.

5: Côte mobile

Insérez les vis (M) dans les trous du côté coulissant (clé L). Les visser très fortement pour éviter un desserrage. A vérifier régulièrement.

5: Sponda mobile

Inserire le viti copriforo (M) nei fori della sponda mobile (lato interno). Serrarle fortemente per evitare un allentamento; verificare periodicamente il serraggio corretto.

5: Drop-side

Insert the blanking screws (M) into the holes in the drop-side (inner side). Tighten the screws securely to prevent them working loose; periodically check them for tightness.

5: Baranda movil

Baranda regulable con una sola mano Si su cuna tiene dos barandas regulables: una ó bien las dos pueden fijarse.

5: Côte mobile

Côté réglable par une seule main. Votre lit a deux côtés réglables: l'un des deux ou bien tous les deux peuvent être fixés.

5: Sponda mobile

Sponda regolabile con una sola mano Il vostro lettino ha due sponde regolabili: si consiglia di fissarne una.

5: Drop-side

One-hand operated drop-side The crib has two drop-sides: it is recommended that one of these be fixed.

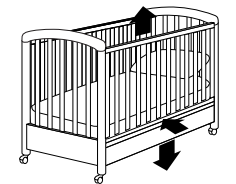

1	2	3
Levantar	Empusar el lad inferior	Bajar
Levez	Poussez le côté inférieur	Baissez
Sollevare	Spingere il lato inferiore	Abbassare
Lift	Push the lower edge	Lower

Fig. 1

Fig. 2

Fig. 3

Fig. 4

6: Colocacion de las ruedas

Insertar las ruedas (G) en las bases de los dos cabezales de la cuna (A).

No poner las ruedas directamente a golpes de martillo! Usar un taco de madera ó alguna cosa parecida, observar el dibujo.

6: Application des roues

Insérez les roues (G) sous les pieds des deux têtes de lit (A).

Ne martelez pas les roues! Il faut interposer un morceau de bois ou quelque chose de pareille, suivant la figure.

6: Applicazione delle ruote

Inserire le ruote (G) sotto i piedi delle due testiere (A). Non martellare direttamente le ruote! Interporre un pezzo di legno o qualcosa di simile tra le rotelle, come in figura.

6: Fitting the casters

Insert the casters (G) into the bottom of the headboard/footboard legs (A). Do not strike the casters directly with a hammer! Place a piece of wood or something similar between the wheels, as shown in the figure, and gently tap the wood with the hammer.

